

CECCOTTICOLLEZIONI

Ceccotti Collezioni returns to the Milano Design Week with several new projects.

The connective thread is the philosophy of Ceccotti Collezioni. A philosophy of excellence, research, and experimentation which, at the same time, aims at preserving consistency and an unmistakable identity.

Ceccotti Collezioni torna alla Milano Design Week con diversi nuovi progetti.

Il filo conduttore è la filosofia di Ceccotti Collezioni. Una filosofia dell'eccellenza, della ricerca, della sperimentazione e che al contempo punta a mantenere coerenza e riconoscibilità.

The roots of Ceccotti Collezioni are alive and vigorous, they continue to generate new inspirations and design ideas, immersed in heritage, territory and culture.

Le radici di Ceccotti Collezioni sono vive e viventi, continuano a generare stimoli e spunti progettuali nuovi pur affondando nell'Heritage, nel territorio, nella cultura di appartenenza.

Identity and cultural continuity are essential values for us. We pursue the dialogue with designers Roberto Lazzeroni, Giuseppe Casarosa and the DRAW Studio duo, contemporary designers who represent the best of the “Made in Tuscany”.

L'identità e la continuità culturale sono un valore per noi imprescindibili. Da qui la scelta di proseguire il dialogo con i designer Roberto Lazzeroni, Giuseppe Casarosa e il duo DRAW Studio, designer contemporanei che esprimono al meglio quel “Made in Tuscany”.

Passion, brilliance, and memory guide the creation of our projects:

Passion alimments research into new formal expressions and objects.

Brilliance re-adapts existing ideas to satisfy new requirements, Memory leads to reinterpretation of products of the past.

Passione, ingegno e memoria guidano la creazione delle nostre opere:

la passione alimenta la ricerca di nuove forme e oggetti.

l'ingegno riadatta idee esistenti per soddisfare nuove esigenze.

la memoria porta alla reinterpretazione di prodotti storici.

Passion | new products



Eileen | armchair | DRAW studio

Jean | low table | DRAW studio

Fillungo | sofa | Giuseppe Casarosa

Wonderbox | cabinet | DRAW studio

Sopwith | table | Giuseppe Casarosa

Brilliance | line extension



Iconest | sofa | Roberto Lazzeroni

Ico vis à vis | sofa | Roberto Lazzeroni

Galimede light | low table | Giuseppe Casarosa

Galimede drawer | low table | Giuseppe Casarosa

Lisa | chair | Giuseppe Casarosa

Memory | reissues and limited ed.



Stellage 52 | armchair | Gabetti, Isola e Ranieri

Star Trek 94/24 | armchair | DRAW studio

Audrey | lamp | Giuseppe Casarosa

Steel Flower | lamp | DRAW studio

Sun Ra | lamp | Giuseppe Casarosa

IC Collection | deskware | DRAW studio

Passion is a feeling of intense enthusiasm or irresistible desire for someone or something. Ultimately, it is a key value in the development of new forms and objects.

La passione è un sentimento di intenso entusiasmo o desiderio irresistibile per qualcuno o qualcosa.

In definitiva, è un valore principale nell'elaborazione di nuove forme e oggetti.



Eileen | DRAW studio

new products | Eileen



CECCOTTICOLLEZIONI

Concept

Eileen, la nuova poltrona disegnata da DRAW Studio, trae ispirazione dal lavoro della designer e architetta irlandese **Eileen Gray**, antesignana del Movimento Moderno con una predilezione per le forme pure e arrotondate..



Caratteristiche

- Eileen riprende lo stile iconico dei prodotti storici di Ceccotti Collezioni. Una poltrona moderna con una **lavorazione organica del legno** e finiture di pregio.
- Un **segno iconico** e inconfondibile: un'ampia voluta che dal piede posteriore risale verso il bracciolo delinea un moto fluido ascendente



Caratteristiche

- Le sezioni e le forme del bracciolo **esaltano le venature** del massello di frassino.
- Seduta di dimensioni generose e schienale avvolgente rendono questa poltrona lounge **elegante e confortevole**. seduta: molleggio con cinghie elastiche.



Dettagli

- La struttura portante è sorretta da dei tiranti obliqui di sezione ellittica che fanno lavorare il legno in flessione, come fosse una balestra che sospende la seduta imbottita.
- La poltrona è impreziosite da dettagli in ottone massiccio: un anello funge da collegamento tra il telaio della seduta e quello dello schienale e un piccolo distanziale cilindrico sempre in ottone permette di fissare lo schienale al bracciolo.



Struttura disponibile in: massello di noce o frassino nelle finiture presenti a campionario.

Rivestimento disponibile in:

- fabric
- leather
- leather sup.
- C.O.M

Note: per la versione in tessuto è possibile rivestire il retro dello schienale in pelle. Scegliere tipologia e colore. in leather. Choose type and colour.



Jean | DRAW studio

Concept

La poltrona Eileen può essere accostata al tavolino Jean che prende il nome da **Jean Badovici**, critico e architetto francese nonché compagno di Eileen Gray.

Jean riprende forme e sezioni della poltrona Eileen, dando vita a un elemento dalle linee essenziali.





Caratteristiche

- Composto da **due piani concentrici racchiusi in una cornice rotonda**: l'anello inferiore è sostenuto da 3 piedi che si fondono alla bordatura con una gentile transizione, mentre quello superiore levita sul primo ed è sostenuto da due soli bracci.
- Questa architettura, oltre a facilitare l'accessibilità laterale, rompe la simmetria e restituisce quel pizzico di audacia che contraddistingue la poltrona Eileen, con la quale instaura una dialettica perfetta.



Struttura disponibile in: massello di noce o frassino nelle finiture presenti a campionario.

Piano superiore e inferiore disponibile in vetro:

- trasparente
- bronzato
- fumè

Piano inferiore disponibile in marmo:

- stazzema
- carvaiole
- calacatta
- arabescato
- portoro
- mediterraneo



Fillungo | Giuseppe Casarosa



Concept

Ceccotti Collezioni implementa la categoria di imbottiti con un divano disegnato da Giuseppe Casarosa e disponibile sia in **versione lineare** che **componibile**.



Fillungo è un progetto che vuole esaltare un **design semplice ma sofisticato** allo stesso tempo e in grado di rispondere alle esigenze del presente.

Il nome deriva dalla principale via di Lucca, che attraversa e divide in due il centro storico della città.



Caratteristiche estetiche

Il divano è caratterizzato da una base in massello di **noce americano**:

- composta da un telaio a sezione curva su cui si innestano i piedi, posti verso l'interno.
- il telaio poggia sopra un trave a sezione cilindrica creando un'architettura dal sapore orientale





Caratteristiche estetiche

Il divano è caratterizzato da **eleganti dettagli sartoriali**.

- Un **filetto in tessuto** (houles) in abbinamento al rivestimento definisce con un segno netto la silhouette degli imbottiti lungo tutto il suo perimetro.
- I braccioli e schienale leggermente inclinati verso l'esterno.



Dettagli

- Lo schienale e il bracciolo presentano degli **spacchi verticali** decorati con filetto in tessuto.
- Filetto presente anche sulla cucitura laterale dei cuscini schienale.



Caratteristiche funzionali

- **Elevato confort** dato da una seduta profonda con morbidi cuscini schienale in appoggio e seduta integrata con molleggio a cinghie elastiche.
- È possibile ottenere diverse tipologie di configurazioni in pianta a seconda del format più adeguato al proprio spazio e lifestyle con un **numero limitato di moduli** componibili.
- Nuove configurazioni in pianta: con l'inserimento di alcuni **elementi di forma irregolare** e moduli **tavolini doppio piano** integrati, necessari alle configurazioni più complesse e articolate
- Struttura in legno smontabile e imbottito in tessuto completamente **sfoderabile**.



Dettagli

- È possibile inserire un **pad in pelle** all'interno dei vassoi dei tavolini doppio piano.
- I piedi sono caratterizzati da un **puntale in ottone** massiccio

Fillungo 230 divano

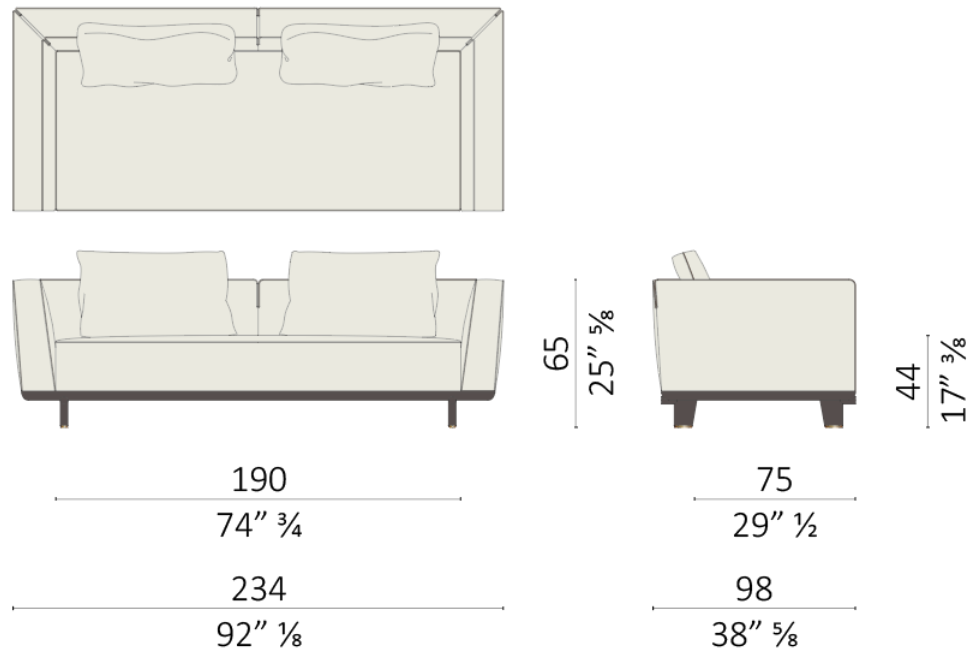

Fillungo 282 divano

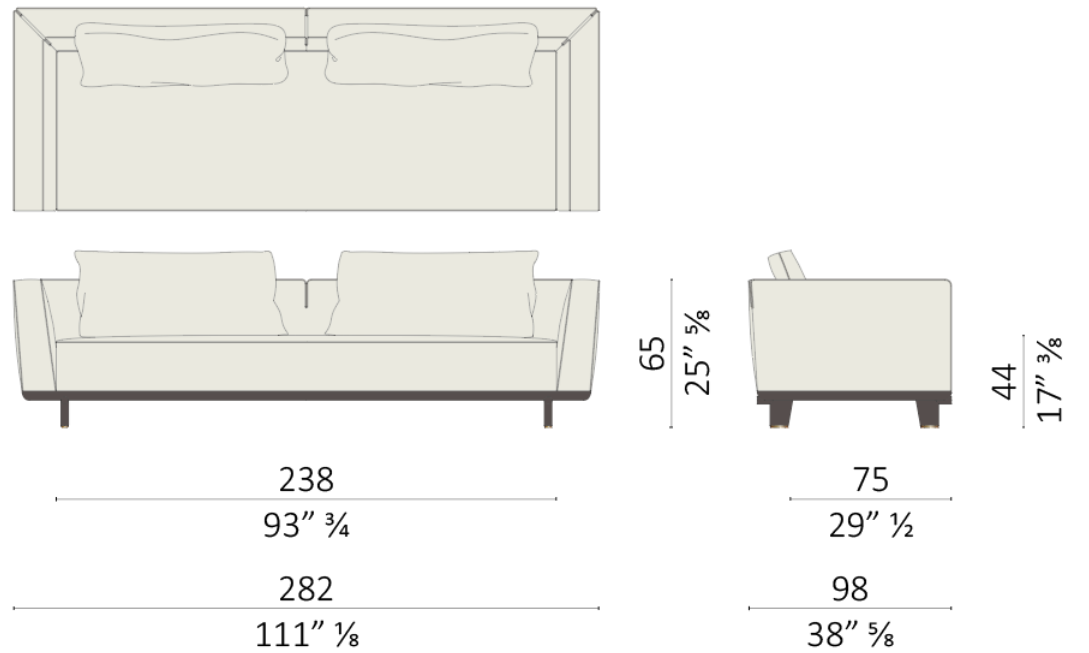

Note: I divani lineari hanno una leggera inclinazione per un maggiore comfort.

Fillungo 145 terminale DX-SX

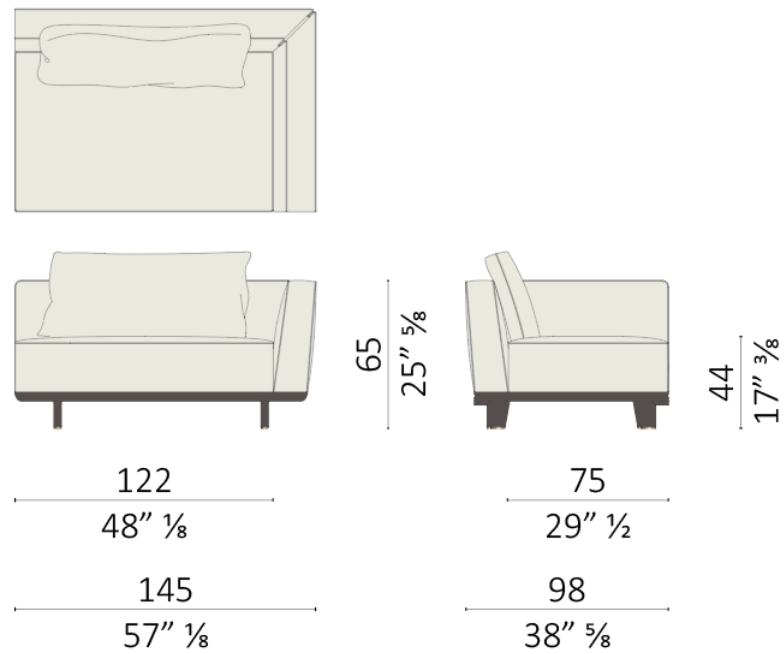

Fillungo 230 terminale DX-SX

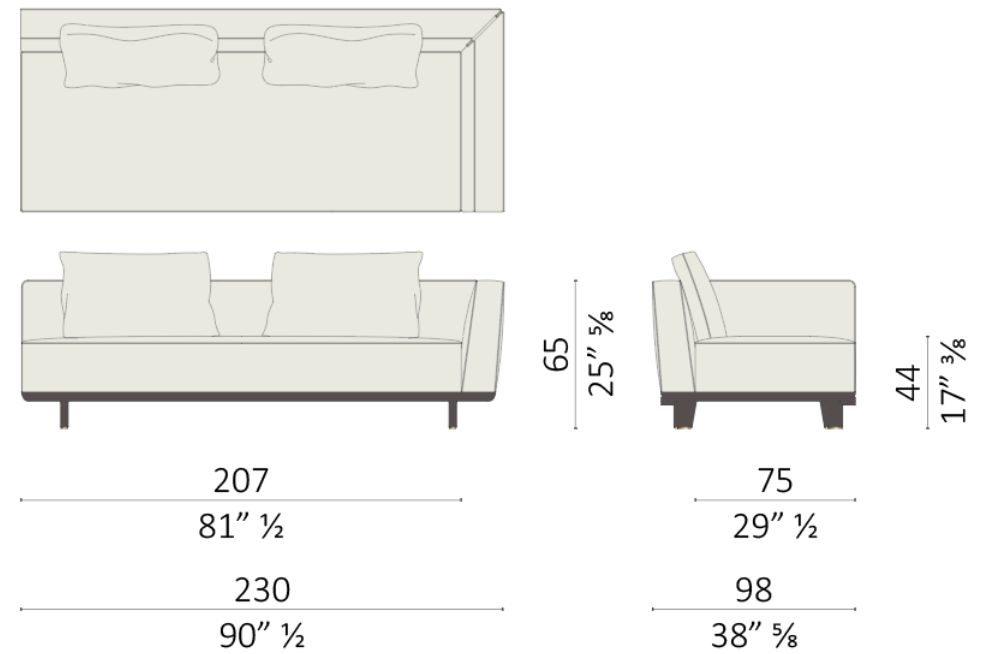

Fillungo terminale 45° DX-SX

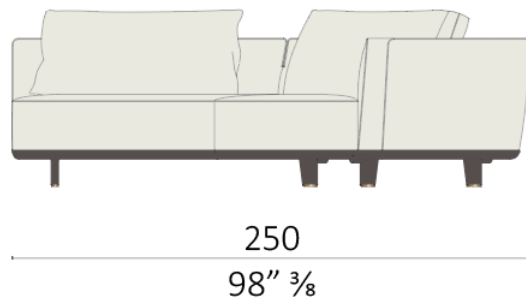
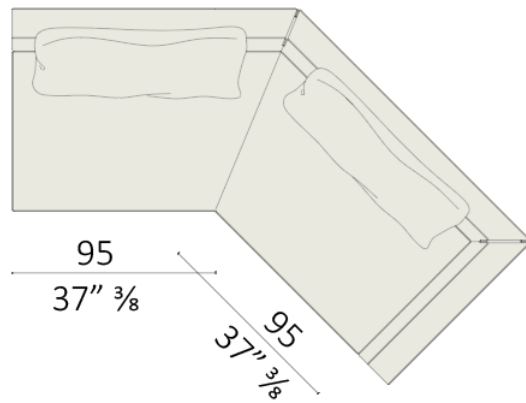

65
25" ⁵/₈

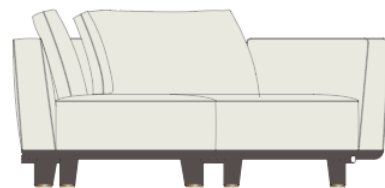

44
17" ³/₈

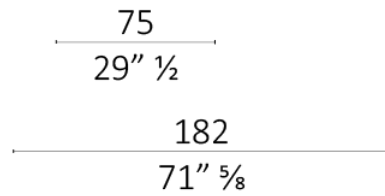

Fillungo chaise longue DX-SX

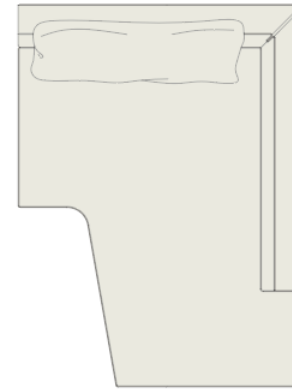

65
25" ⁵/₈

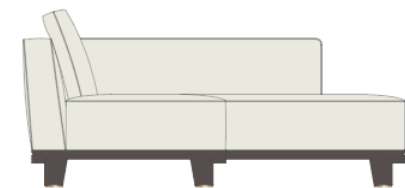
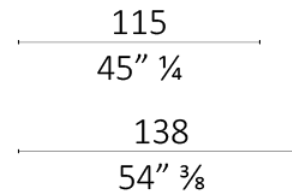

44
17" ³/₈

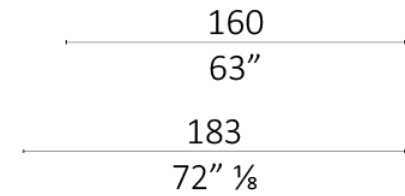

Fillungo 137 con tavolino DX-SX

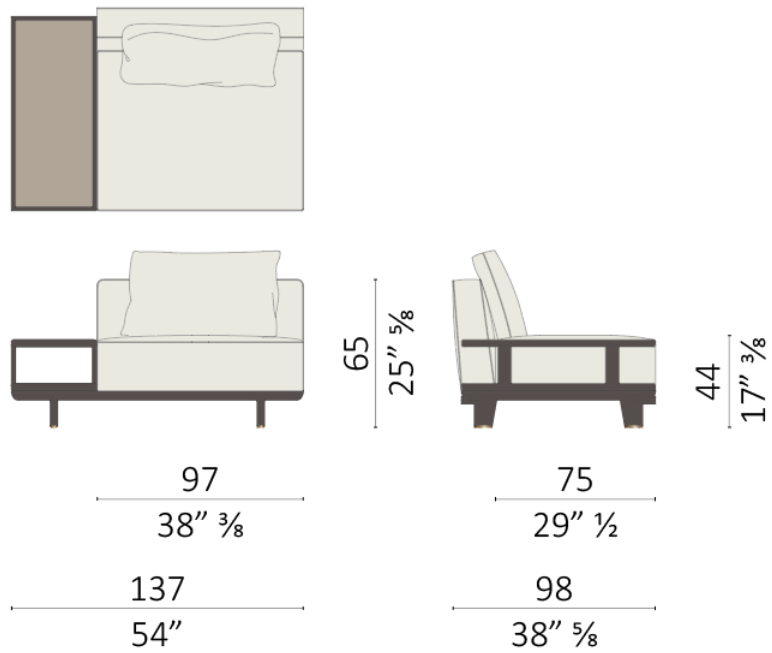

Fillungo 222 con tavolino DX-SX

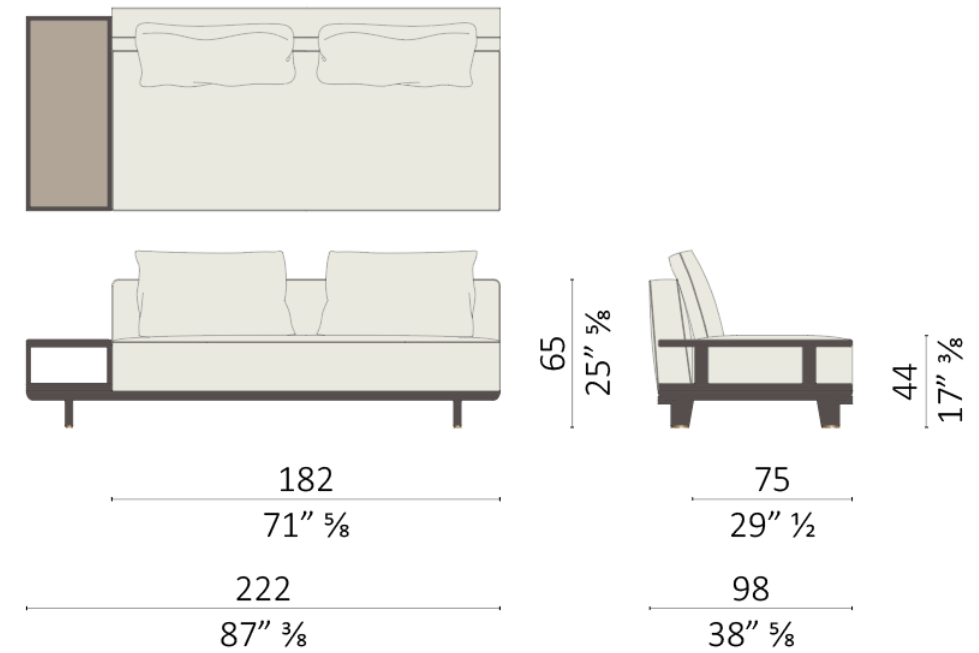

Fillungo angolare DX-SX

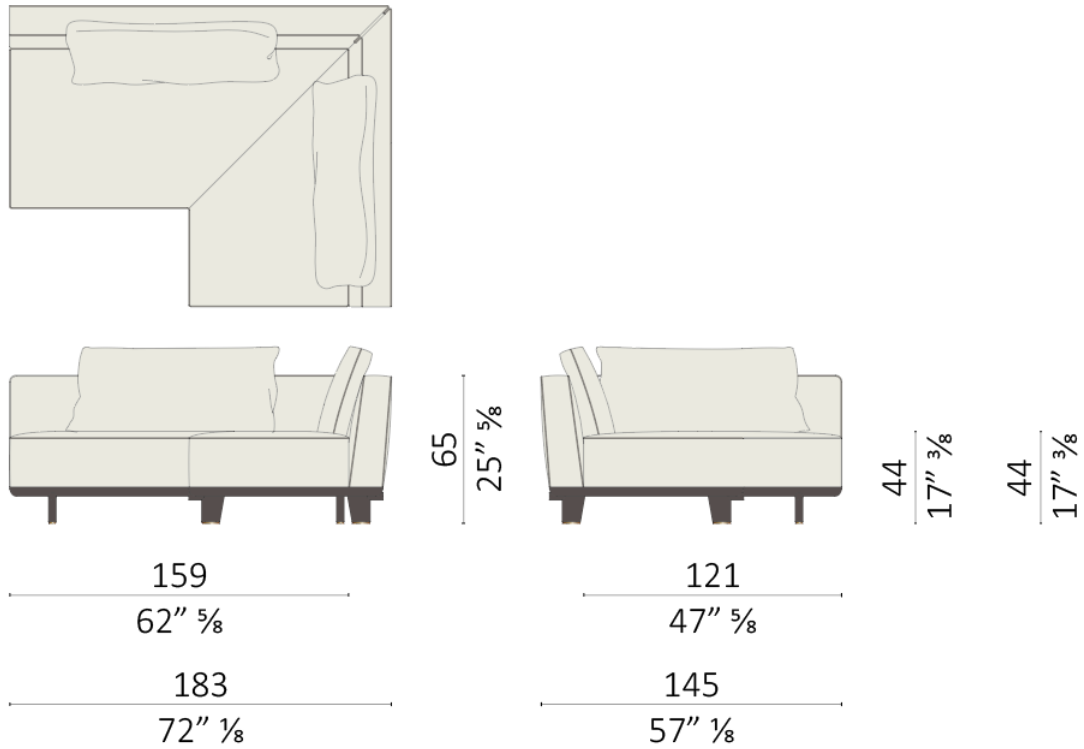

Fillungo centrale 137

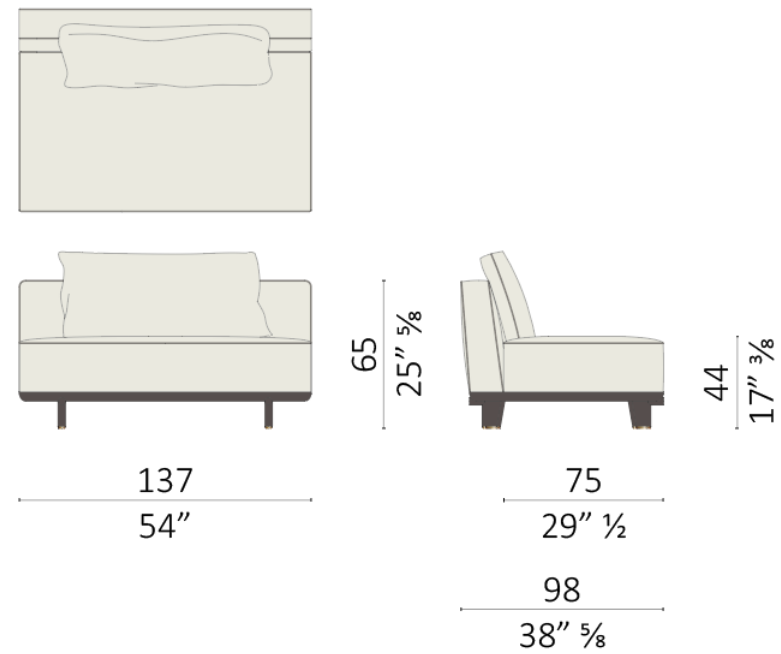

Fillungo terminale 45° SX + Fillungo 137 con tavolino DX

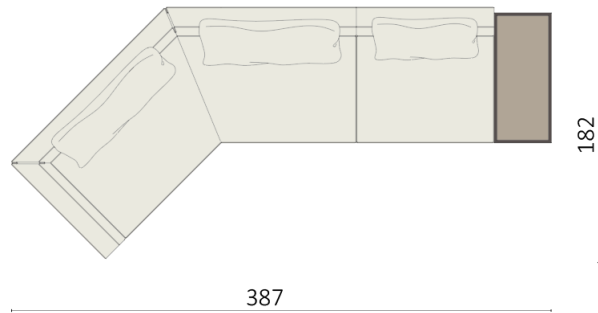

Fillungo 222 con tavolino SX + Fillungo chaise longue DX

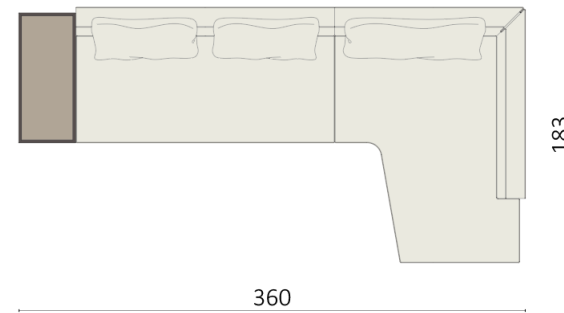

Fillungo terminale 45° SX + Fillungo 137 con tavolino DX + Fillungo chaise longue DX

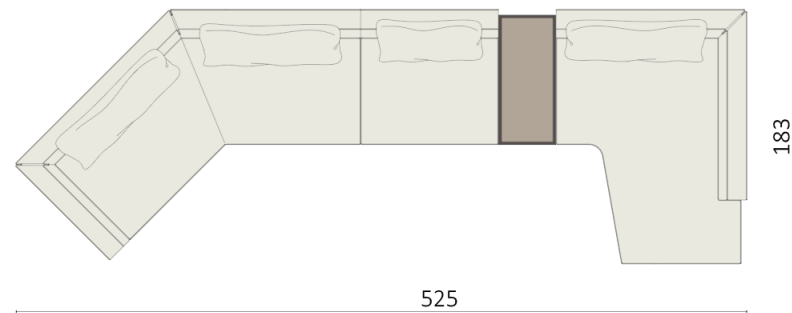

Fillungo 137 con tavolino SX + Fillungo angolare SX + Fillungo 230 terminale DX

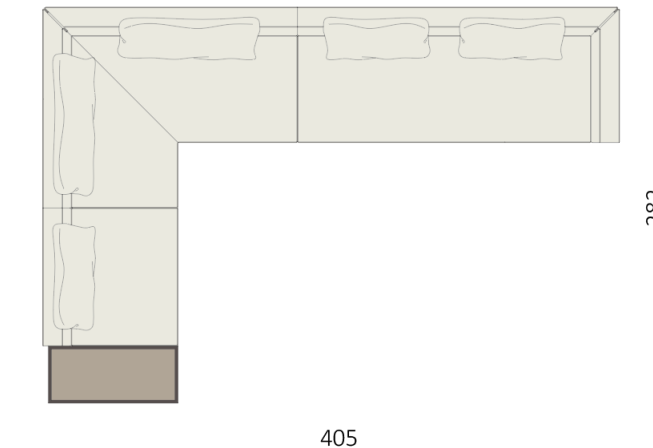



Struttura disponibile in: massello di noce
finiture presenti a campionario.

Rivestimento disponibile in:

- boucle fl (NEW)
- fabric
- pelle
- pelle superior
- C.O.M

Note : Filetto in tessuto sempre in abbinamento al tessuto.



Bouclè FL

Nuovo tessuto in 14 colori: Irregular chenille, excellent abrasion resistance, good light resistance

Dimensioni

Useful width 138cm (54")

Peso

4oz per sq.yd

Resistenza ai raggi UV

6 on a scale of 8

Composizione

44% VI 41% CO 9% LI 6% PA

Martindale

100 000 T

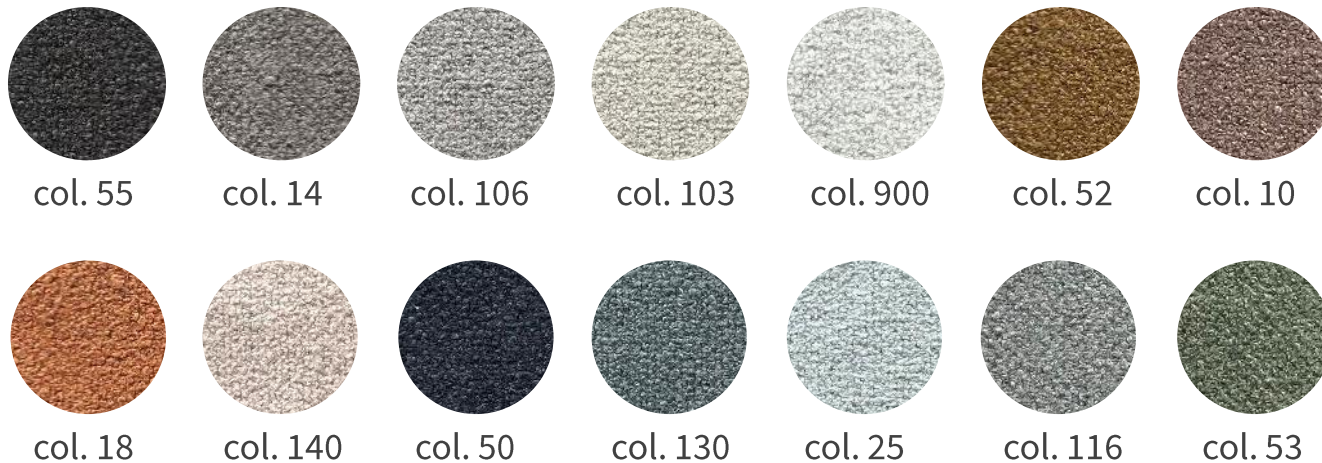



Wonderbox | DRAW studio



Concept

Wonderbox è una credenza che, proprio come una teca museale, è pensata per custodire ed esporre oggetti rari e speciali.

Il termine rimanda alla “**camera delle meraviglie**” (in tedesco Wunderkammer) ovvero particolari spazi dove, già in epoca Medievale, si era soliti conservare artefatti dalle caratteristiche straordinarie.

La cura e la memoria delle cose contraddistingue anche la filosofia di Ceccotti Collezioni: l'azienda ripone grande attenzione sia nel custodire la storia di certi oggetti preziosi che nel tramandare tecniche, strumenti e saperi appartenenti alla cultura materiale.



Caratteristiche

- Uno scheletro in legno massello di noce americano semplice e razionale con una cornice volutamente ridotta al **minimo spessore possibile**.
(Necessaria selezione del legno)

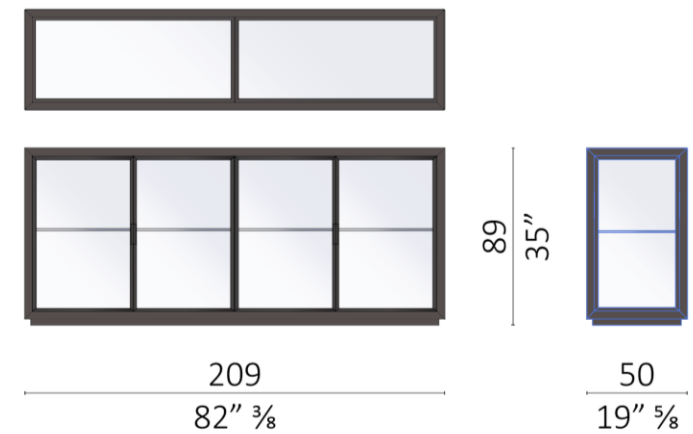

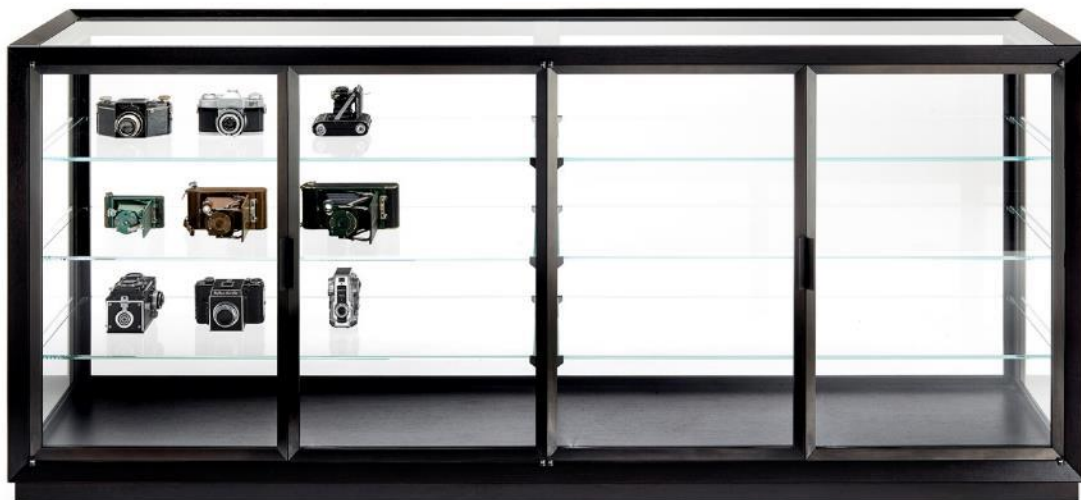

Caratteristiche

- Le superfici esterne sono completamente in **vetro extra-chiaro** per permettere di posizionare il mobile anche **a centro stanza**, protagonista della zona giorno.
- È possibile aggiungere un pannello sul fondo decorato con **carta da parati** per ottenere una credenza **a parete** oppure lasciare
- L'interno del mobile è personalizzabile e varia da un minimo di una a un massimo di tre ripiani in vetro.





Dettagli

- Le cornici delle ante, fissate con una cerniera a bilico, sono in alluminio in estrusione bronzate **progettate appositamente.**
- Le ante presentano **una maniglia inclinata a 45°**



Dettagli

Ferramenta interna disegnata ad hoc:

- le mensole interne sono sorrette da **squadrette in ottone** brunito.
- I **ferma-anta a forma pentagonale** in ottone brunito con magnete.



Dettagli

Struttura interna elettrificata con cavi non a vista che passano all'interno della struttura.

WANDERBOX è dotato di illuminazione a LED integrata, stripe-led sono nascosti all'interno della struttura in legno.

Temperatura
Dimmerabile
Comando da remoto



Sopwith | Giuseppe Casarosa

new products | Sopwith



CECCOTTICOLLEZIONI

Concept

Sopwith è un scrittoio agile ed essenziale che unisce bellezza e funzione per soddisfare le esigenze dello stile di vita moderno.



Caratteristiche

La struttura è caratterizzata da due cavalletti in legno massello attraversati da due tiranti tenditori in ottone posti in diagonale che ricordano le forme del **“Sopwith Camel”**, uno dei più importanti aerei da caccia biplano del Regno Unito attivi durante la Prima guerra mondiale



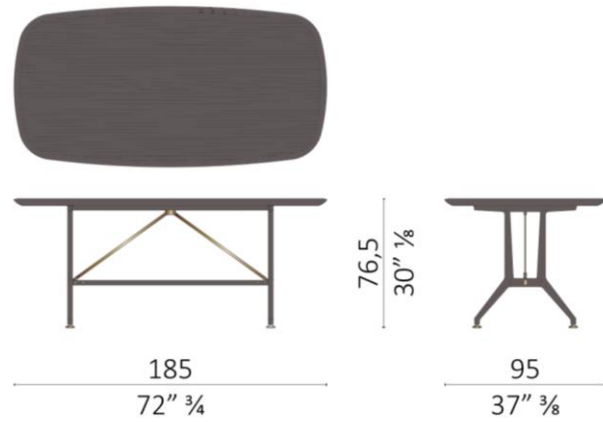

Sopwith 185



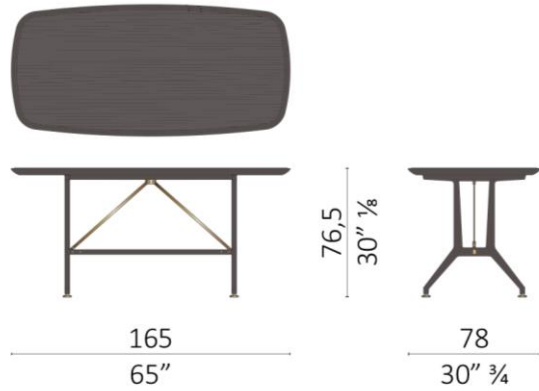

Sopwith 165





Dettagli

→ Cornice in legno a sezione sgucciata con **piano ad incasso**

Dettagli in ottone progettati e realizzati appositamente:

→ Piedino a disco in ottone

→ Sistema di fissaggio tiranti in ottone



Piano in legno / *wooden top*



Piano vetro colorato / *top in coloured glass*



Piano pelle / *top in leather*

Struttura disponibile in: massello di noce nelle finiture presenti a campionario.

Brilliance encompasses the natural qualities of the mind and comprises those creations that stem from an existing idea, from already explored signs, which are rethought to meet new needs.

L'ingegno è l'insieme delle qualità naturali della mente e comprende quelle creazioni che partono da un'idea già esistente, dà segni già esplorati, che vengono ripensati per venire incontro a nuove esigenze.



Iconest | Roberto Lazzeroni



Ico vis à vis | Roberto Lazzeroni

line extensions | Iconest + Ico vis à vis

CECOTTICOLLEZIONI



Iconest | sofa



Ico vis à vis | sofa

La famiglia di imbottiti Ico disegnata da Roberto Lazzeroni si amplia con nuovi prodotti: **Iconest** e **Ico Vis à Vis**.



Icolounge | 2020



Icosofà | 2020



Icosofà | chaiselongue | 2022



Icorondò | 2022

line extensions | Iconest + Ico vis à vis



CECCOTTICOLLEZIONI

Concept

Iconest, con la sua particolare forma a conchiglia, diventa un **rifugio che consente di trovare un angolo di pace per rilassarsi** sia in spazi pubblici che privati.

Caratteristiche

Iconest riprende le linee sinuose e morbide dell'Icosofà in un divano rotondo dalle caratteristiche forme scultoree.

Le strutture portanti in massello di noce americano sostengono la seduta circolare imbottita e lo schienale sottile allungato rivestiti con tessuto o pelle nelle diverse colorazioni a catalogo.

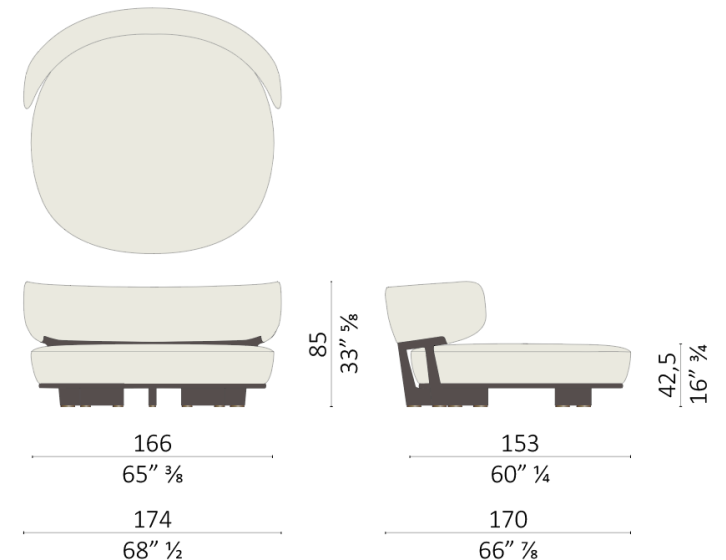

Concept

Ico Vis à vis nasce dall'intuizione di Roberto Lazzeroni di affiancare due poltrone Icolounge dando vita a un divano due posti per una conversazione intima: la sua forma, infatti, **permette a chi si siede di potersi vedere frontalmente e dialogare con facilità.**



Caratteristiche

Il divano ha una struttura in massello di noce americano ed è caratterizzato da uno **schienale imbottito a forma di "s"** che accoglie tutta la persona e prosegue fino a diventare bracciolo.

Grazie alla sua seduta informale e molto accogliente, Ico Vis a vis è **ideale per spazi pubblici come hall di hotel, aree lounge e boutique.**

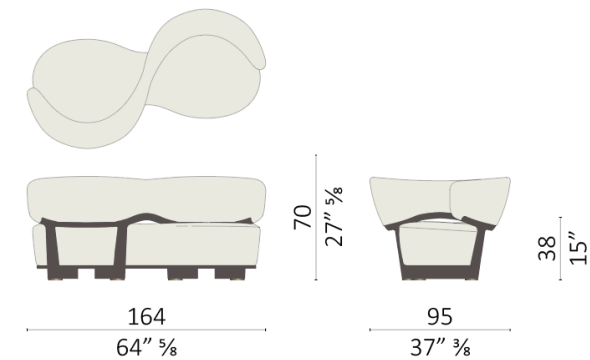



Galimede Light | Giuseppe Casarosa



Caratteristiche

I nuovi tavolino Galimede Light diventano ancora più versatili, con lo scopo di organizzare gli spazi in modo sempre più dinamico.

Riprendono le forme che caratterizzano tutta la famiglia, mantenendo lo stelo e la base mentre i piani d'appoggio sono fissi e disponibili in diverse finiture e forme.



Disponibile in 3 altezze :

- H 39 cm
- H 49 cm
- H 59 cm

Disponibile con diverse forme per i piani:

- Galimede Light rotondo / *round*
- Galimede Light quadrato / *square*
- Galimede Light rettangolare / *rectangular*





**piano in vetro colorato / coloured
glass top**



piano in pelle / leather top



piano in legno / wooden top

Cornice piano disponibile in: massello di noce nelle finiture presenti a campionario.

line extensions | Galimede Light

CECCOTTICOLLEZIONI



acciaio nero / *black steel*



acciaio oro rosa / *rose gold steel*



acciaio oro / *golden steel*



acciaio bronzato / *bronzed steel*

Galimede Light con maniglia

Nella versione con piano in pelle è possibile aggiungere al centro la maniglia in pelle che permette al tavolino di essere spostato con facilità.





Caratteristiche

La versione Galimede cassetto presenta un **vano portaoggetti realizzato in noce americano** accessibile mediante lo scorrimento del piano rettangolare in ottone brunito che funge da superficie d'appoggio.

La struttura è in acciaio nichelato bronzato.

Disponibile in due altezze H39 e H49.



Lisa | DRAW studio



Caratteristiche

Lisa chair senza braccioli riprende le forme della versione precedente con una **seduta leggermente riproporzionata**, mantenendo intatte le caratteristiche di comfort e leggerezza che la contraddistinguono.

Memory is the ability to store and retrieve information and experiences. The concept concerns creations that come from the past and constitute history.

La memoria è la capacità di conservare e recuperare informazioni ed esperienze. Il concetto riguarda le creazioni che provengono dal passato e che costituiscono la storia.



Stellage 52 | Gabetti & Isola e Ranieri



Concept 52

La sedia Stellage 52, insieme alla versione poltroncina, fa parte degli arredi disegnati da Gabetti&Isola, Raineri nel 1952 a seguito della vincita del bando indetto dalla Camera di Commercio di Torino per la progettazione e l'allestimento dell'edificio della nuova Borsa Valori.

Frutto di una ricerca intima e personale, il progetto si distingue per il suo stile unico e fortemente riconoscibile, rispecchiando lo stile neoliberty caratteristico del capoluogo piemontese e di cui lo Studio sarà portavoce in Italia.



Caratteristiche

La struttura, in legno massello di noce americano, presenta due elementi metallici a vista che sostengono la seduta e lo schienale imbottiti e rivestiti in pelle.

Le unità di giunzione previste nel progetto originale per fissare l'imbottito rimangono nascoste, lasciando in mostra solamente la testina di una vite in ottone nichel satinato..



Star Trek 94/24 | Roberto Lazzeroni

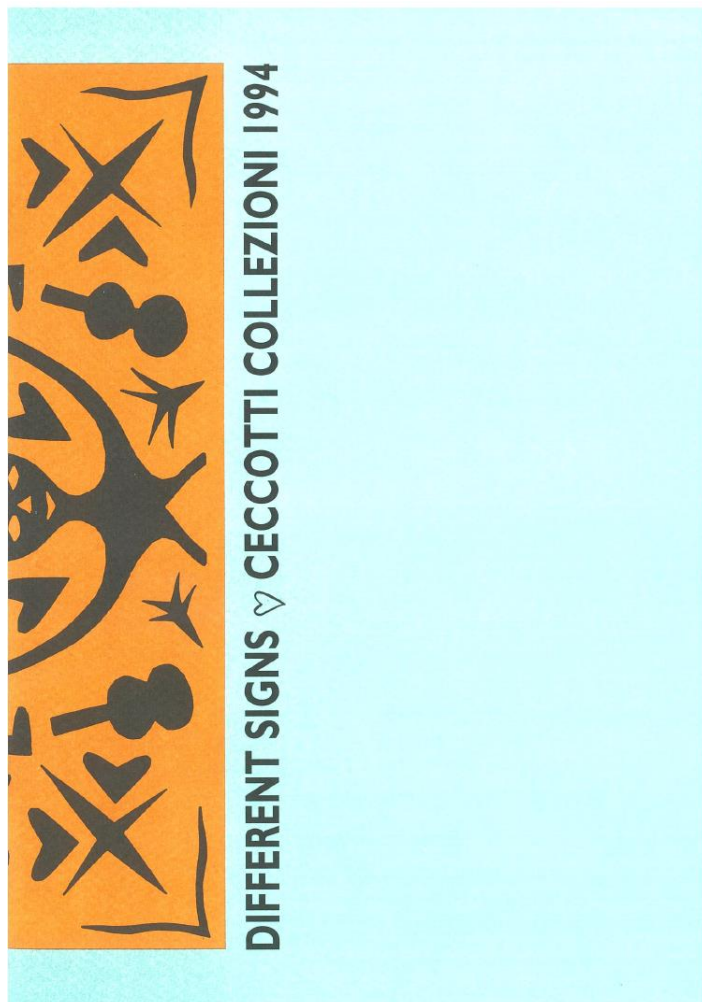

«Different signs»

La poltrona Star Trek è stata disegnata nel 1994 da Roberto Lazzeroni per la collezione «Different signs».

Un pezzo iconico del catalogo che continua a ricevere ancora oggi molto riscontro e plauso da parte del mercato internazionale.





Sinistra: Ritratto di Elisa Bonaparte è un dipinto della pittrice francese Marie-Guillemine Benoist, realizzato nel 1806 e conservato presso il Museo di palazzo Mansi a Lucca



Destra : dettaglio pietra malachite

Storia della gommalacca colorata

La gomma lacca colorata veniva utilizzata dagli artigiani nell'Ottocento per simulare l'effetto degli sfarzosi mobili intarsiati con pietre naturali colorate come la malachite o lapislazzuli provenienti dall'est Europa.

La leggenda narra che Elisa Bonaparte principessa di Lucca e Piombino e sorella di Napoleone, chiese agli artigiani lucchesi di replicare le finiture di una cassetiera in malachite ricevuta in dono dalla Russia.

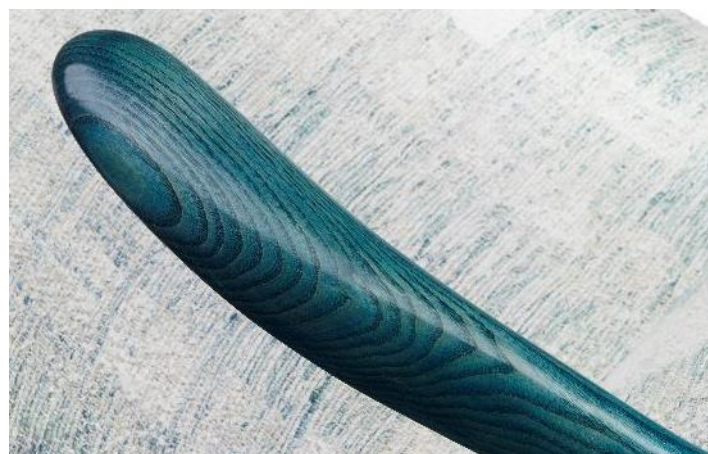

*Sopra: dettaglio bracciolo frassino gommalacca blu
Sinistra: dettaglio cassetiera in malachite*



Star Trek 94/24

In occasione del suo trentesimo anniversario, Ceccotti Collezioni omaggia il prodotto e il designer creando un'edizione limitata di 30 pezzi numerati, con una nuova speciale finitura: la poltrona viene realizzata per la prima volta in legno massello di frassino con una speciale finitura in gomma lacca blu.

- Questo trattamento speciale conferisce al legno un'eccezionale lucentezza.
- Il colore indaco intenso penetra all'interno delle fibre del legno portando alla luce la venatura del legno, la sua magnifica stratificazione.
- La poltrona è rivestita con il tessuto Atlantico colore Oceano di Dedar.



Audrey | Roberto Lazzeroni



Caratteristiche

- Audrey è una collezione di lampade da comodino, scrivania, tavolo e terra.
- La struttura, semplice e lineare, presenta uno stelo in metallo sul quale poggia il paralume in tessuto plissettato la cui forma particolare ricorda quella del cappello utilizzato dall'attrice britannica Audrey Hepburn.
- Il paralume termina con un finale in cristallo bianco sabbato.
- Il nastro del paralume è in velluto tono su tono e presenta un bottone in madreperla.

reissues and special editions | Audrey

CECCOTTICOLLEZIONI



Audrey comodino / night



Audrey scrivania / desk



Audrey tavolo / table

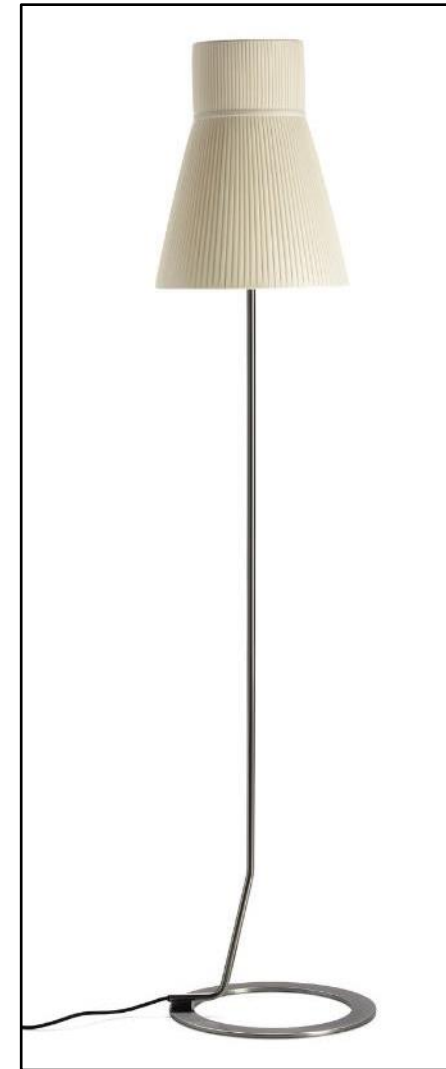

Audrey terra / floor



Steel Flower | Roberto Lazzeroni



Concept

Steel Flower è una lampada da tavolo e terra in nichel lucido e acciaio. Essenziale e concettuale, ricrea la forma di un elemento naturale, il fiore, attraverso l'utilizzo di materiali industriali.



Steel Flower tavolo / table

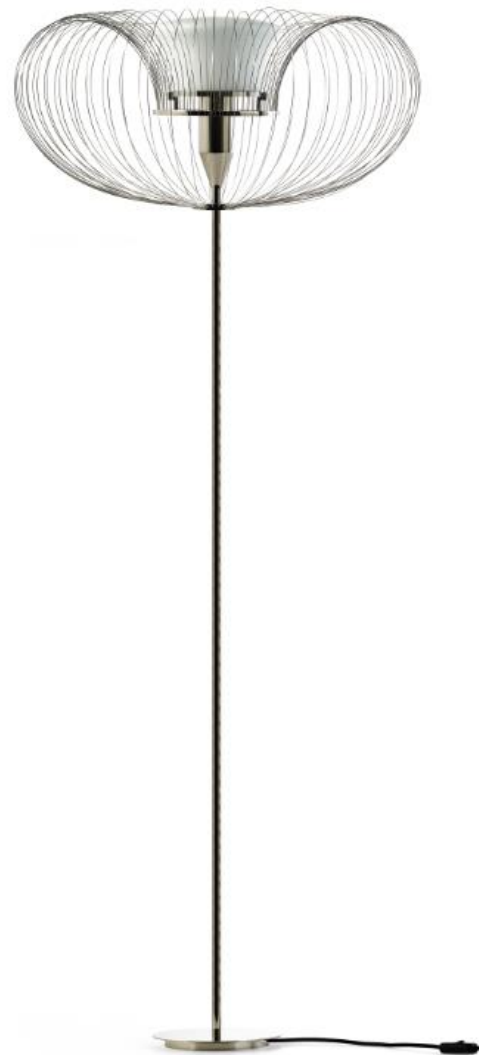

Steel Flower terra / floor

Concept

Steel Flower è una lampada da tavolo e terra in nichel lucido e acciaio. Essenziale e concettuale, ricrea la forma di un elemento naturale, il fiore, attraverso l'utilizzo di materiali industriali.

Specifiche 220V

IP20

CLASSE 1

Attacco lampada: E27

Potenza MAX: 60W

Apparecchio non provvisto di dimmer



Sun Ra | Roberto Lazzeroni

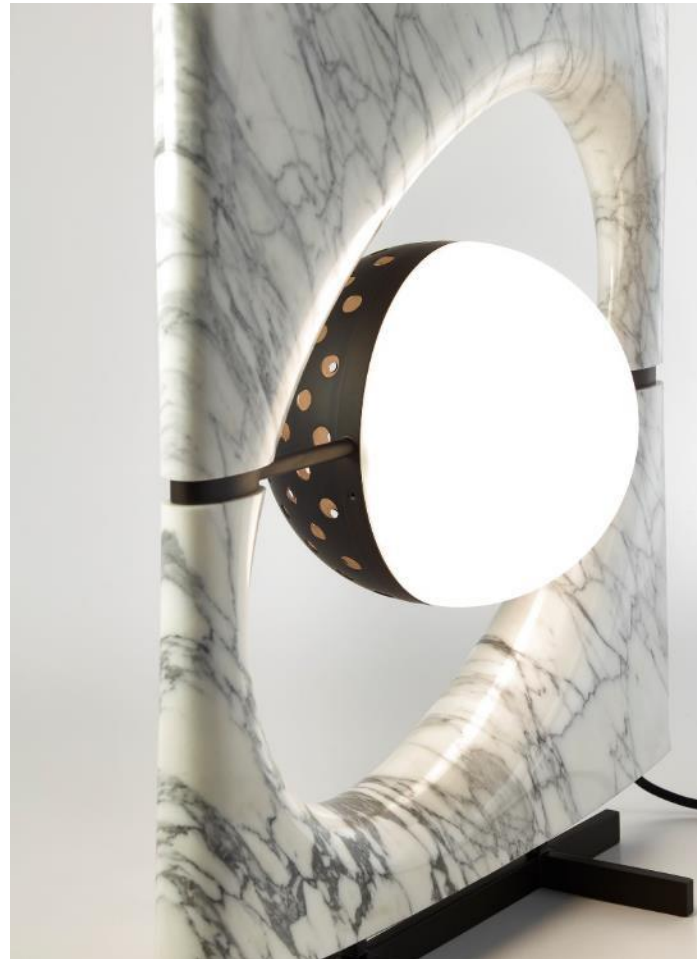
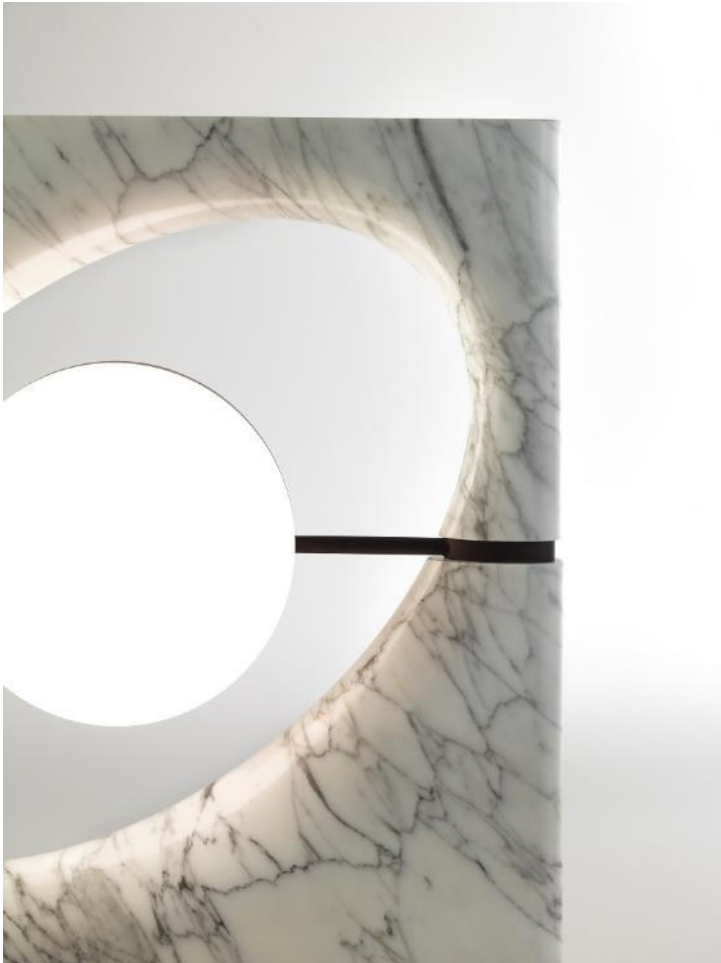

Concept

Sun Ra è una scultura luminosa, un elemento decorativo che unisce ricerca estetica e tecnologica.

La lampada è composta da un corpo luminoso di forma sferica che sembra essere sospeso all'interno di uno spazio ellittico, proprio come Saturno mentre gravita nel suo sistema di anelli.



Caratterisitche

- Il paralume è formato da due semisfere: una in vetro sabbato bianco che funge da fonte luminosa diffusa e una in metallo forato che proietta fasci di luce direzionali.
- Il corpo della lampada è composto da una cornice scolpita a partire da un blocco unico di pietra, accuratamente selezionato per esaltare le venature naturali del marmo.
- La lampada è sorretta da un piedistallo in metallo.
- Sun Ra è disponibile in marmo **Cervaiolo** mentre la parti metalliche sono in finitura bronzata.

Specifiche 220V
IP20
CLASSE 1
Attacco lampada: E27
Potenza MAX: 60W
Apparecchio non provvisto di dimmer



IC Collection | DRAW studio



Concept

IC – il cui nome si ispira alla forma di alcuni elementi derivati dall'architettura – è una collezione di **preziosi accessori da scrivania**.

Sono **micro architetture**, fatte di **putrelle d'acciaio**, profili standard rubati al mondo dell'architettura e **superfici di ottone finemente levigate**.

Sono **oggetti puri**, scultorei, fatti di pelle e ossa, come usava dire Mies Van der Rohe quando raccontava della sua poetica funzionalista, in cui travi ed elementi costruttivi lasciati a vista, definivano la grammatica e quindi l'estetica dei suoi edifici.

Tuttavia è stato il linguaggio scarpiano ad ispirare i primi pezzi della collezione, nati dopo una delle numerose visite di Castel Vecchio a Verona: la superficie cruda dell'acciaio accostata al candore dell'ottone.



Caratteristiche

La forza della materia, che vive grazie alla patina del tempo, ai gesti e ai segni prodotti dall'interazione con l'utilizzatore.

E poi la **cura estrema per il dettaglio**, che riportato ad una scala micro, richiede una precisione costruttiva assoluta e un'attenzione meticolosa in ogni fase della produzione. Infine, le travi crude usate sì come strumento funzionale, ma scelte per la bellezza delle loro superfici e la brutalità delle loro forme.

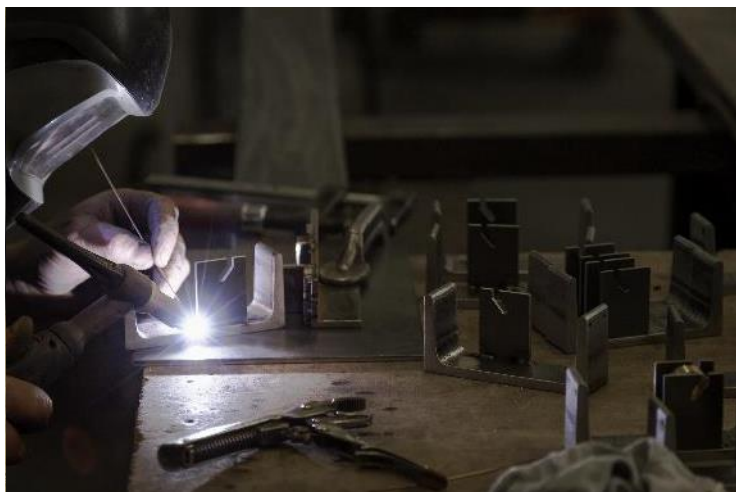

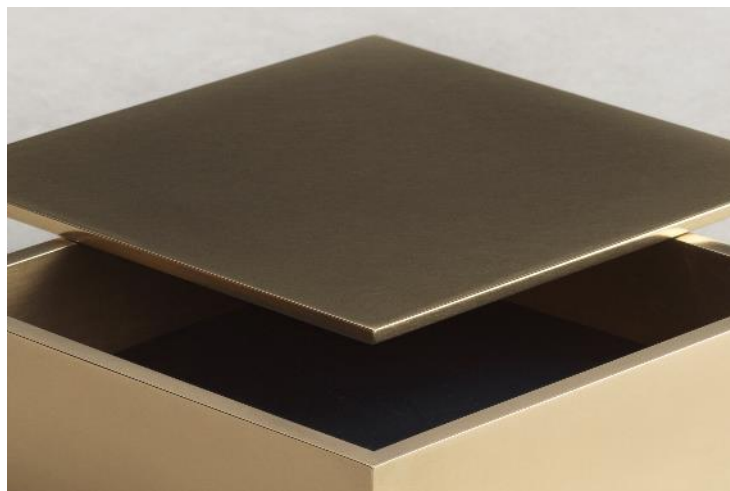
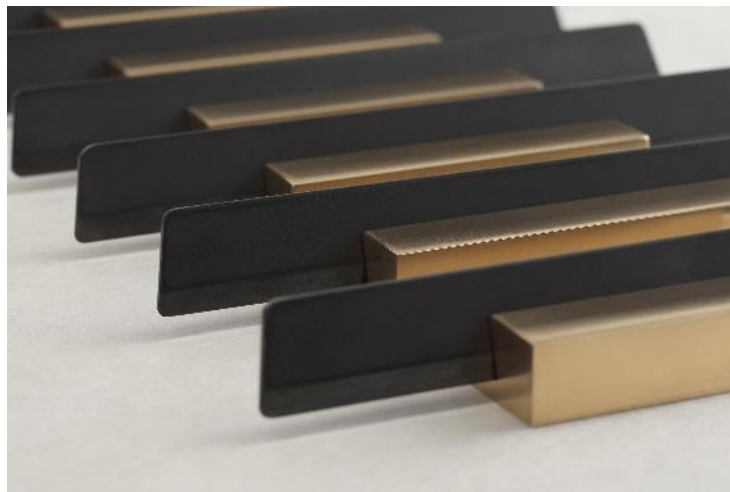

Caratteristiche

Ogni pezzo è prezioso come un gioiello, costruito, rifinito e assemblato manualmente uno ad uno.

Nella serie, oltre a vassoi, portapenne e scatole, vi sono porta lettere, tagliacarte, astucci da tavolo e righelli.

Tipologie ormai lontane dal nostro quotidiano, quasi fossero fantasmi del passato, ma che nell'era digitale risvegliano il desiderio di fisicità, matericità e manualità.

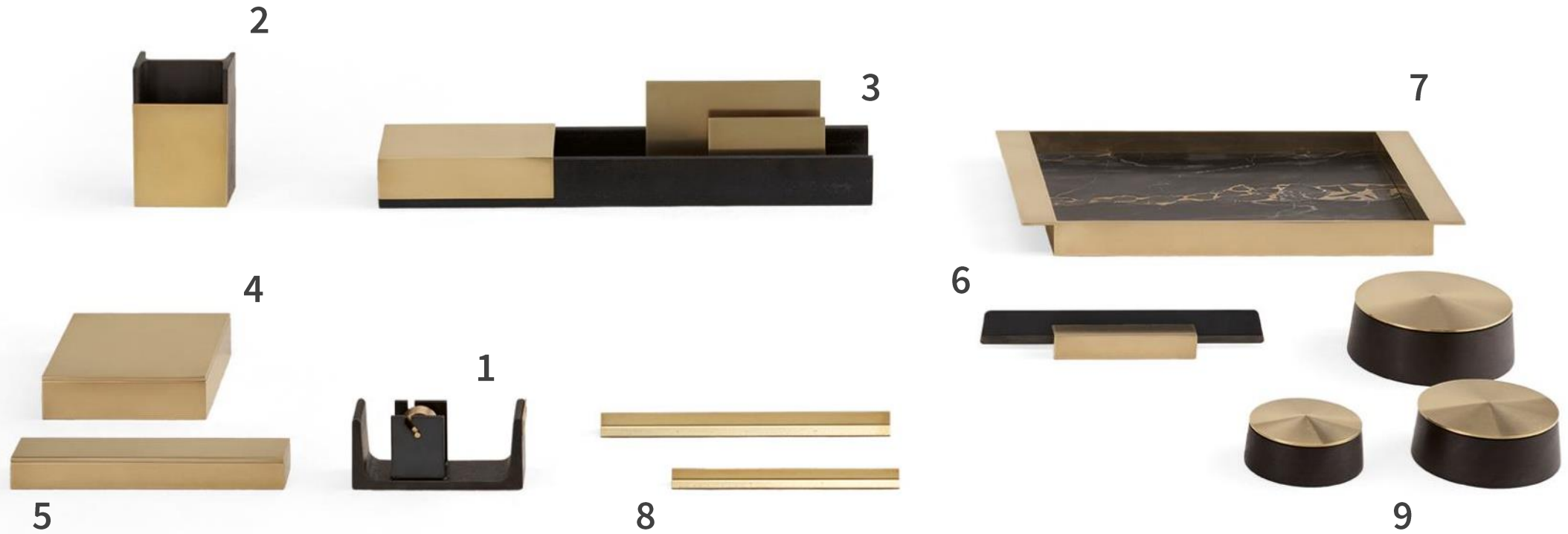

1. TAPE DISPENSER

2. PEN HOLDER

3. LARGE RACK

4. SQUARED BOX

5. PEN CASE

6. LETTER OPENER

7. TRAY

8. RULERS

9. ROUND BOXES

new products



Eileen + jean



Fillungo



Wonderbox

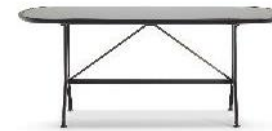

Sopwith

line extensions



Iconest



Ico vis à vis



Galimende



Lisa

reissues and limited ed.



Stellage 52



Star trek 94/24



Audrey



Steel flower



Sun ra



IC Collection

Grazie